

9 Seitliche Falzlufte unten, zwischen Rahmen und Schiebeflügel, muss links und rechts gleich sein.

10 Flügelandruck einstellen: Schliesszapfen um bis zu 180° drehen (+/-1mm) (Innensechskantschlüssel 4mm).

Bei Bedarf das Steuerteil lösen (Innensechskantschlüssel 4), verschieben und sofort wieder fest arretieren.

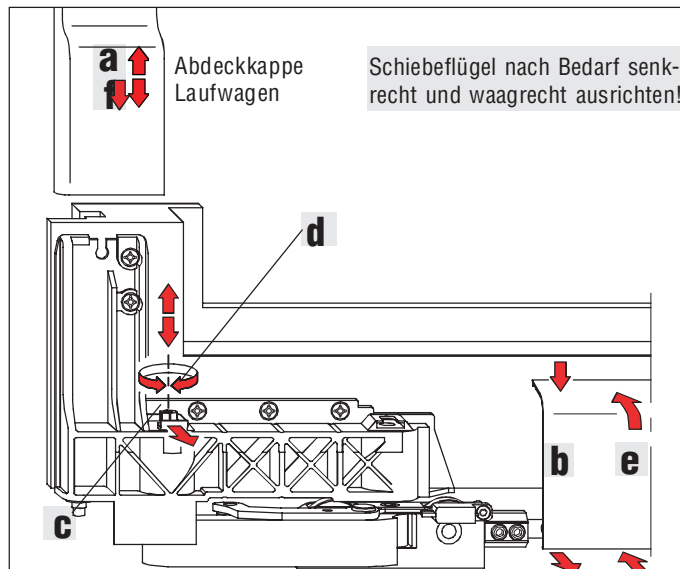
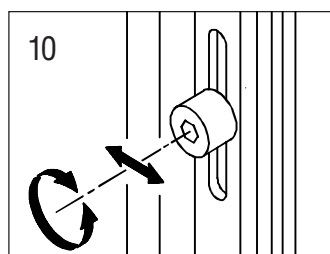

11 Obere und seitliche Falzlufte – oben zwischen Rahmen und Schiebeflügel – muss stets gleich sein.

a Abdeckkappen an beiden Laufwagen abnehmen.

b Abdeckschiene abnehmen: mittig im Bereich des Laufwagens nach unten drücken und nach vorne abziehen.

c Sicherungsschieber nach vorn herausziehen. Die Stellschraube ist jetzt zum Einstellen **entsichert**.

Schiebeflügel nach Bedarf senkrecht und waagrecht ausrichten!

d Laufwagenhöhe einstellen: Falzlufteinstellung über – Schraube nach rechts anheben (+ 4 mm) – Schraube nach links senken (- 1 mm) Sicherungsschieber **c** nach hinten drücken, die Stellschraube ist jetzt **gesichert**.

e Abdeckschiene montieren: unten ansetzen und zum Flügel drücken.

f Abdeckkappen an beiden Laufwagen aufschieben.

■ Drehgriff-Bedienung G.U-966 mZ, oZ:

12 Kippstellung: Drehgriff von senkrechter in waagerechte Position drehen, der Schiebeflügel gleitet aus Schlusstellung

13 Schiebe-Entriegelung: Ein leichter Druck auf den Drehgriff ...

966 mZ ... **nach unten** - entriegelt den Schiebeflügel - und bringt ihn in die Schiebe-stellung (G.U-966 mZ, mit Zwangssteuerung – Abb. oben).

966 oZ ... **nach oben** - entriegelt den Schiebeflügel - und bringt ihn in die Schiebe-stellung (G.U-966 oZ, ohne Zwangssteuerung – Abb. unten).

14 Schiebstellung: Beim Schieben den Drehgriff waagrecht stellen und nicht nach unten bzw. nach oben drücken.

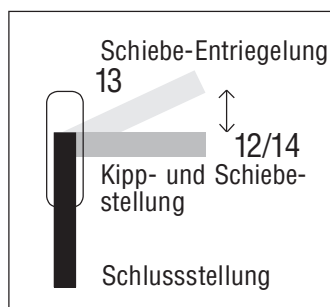
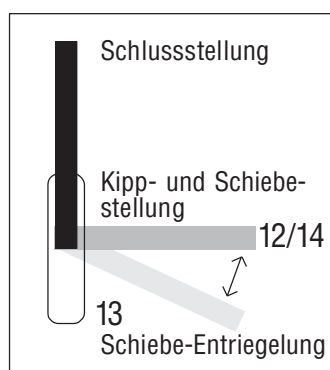

■ Pflege und Wartung am Schiebeflügel:

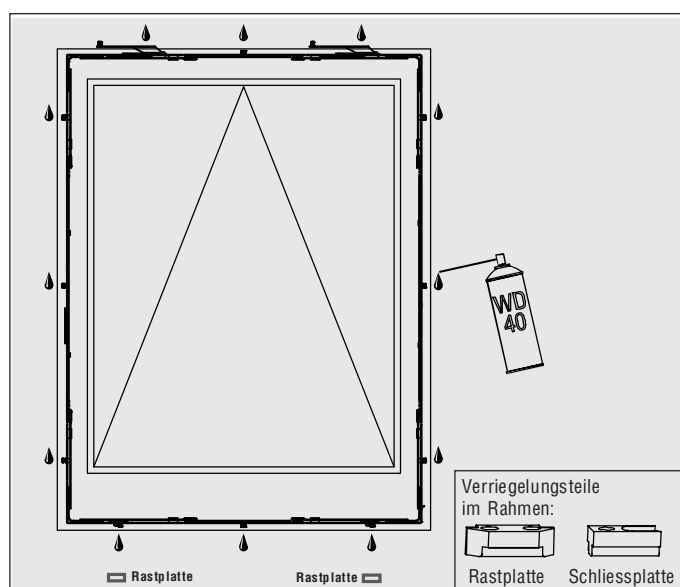

15 Bewegliche Verriegelungsstellen sind gleitfähig zu halten. Dazu säure- und harzfreies Gleitmittel verwenden (wegen Korrosionsschutz). Alle Schliess- und Rastplatten fetten.

Hinweis: Damit die einwandfreie Funktion des Beschlages dauerhaft erhalten bleibt, sind mindestens jährlich diese Pflege- und Wartungsarbeiten am Schiebeflügel vom Benutzer durchzuführen.